

oursson 

bon appétit



PM5016SD

RU Руководство по эксплуатации

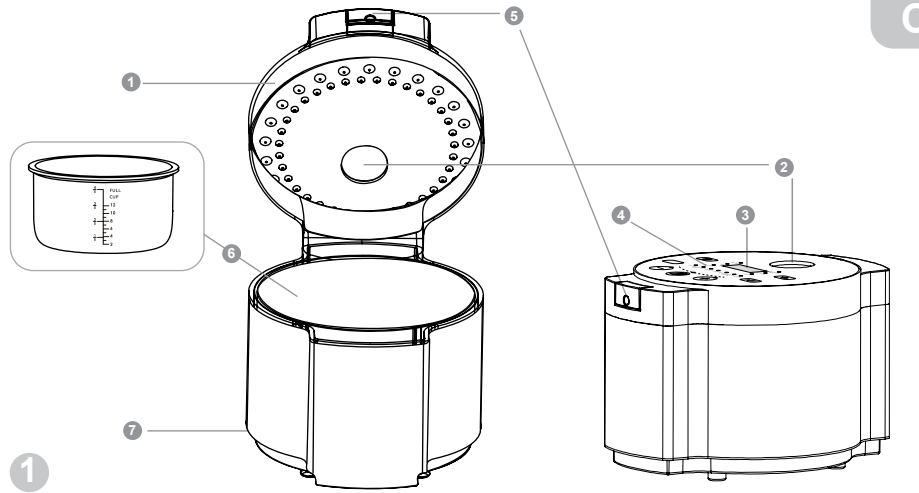
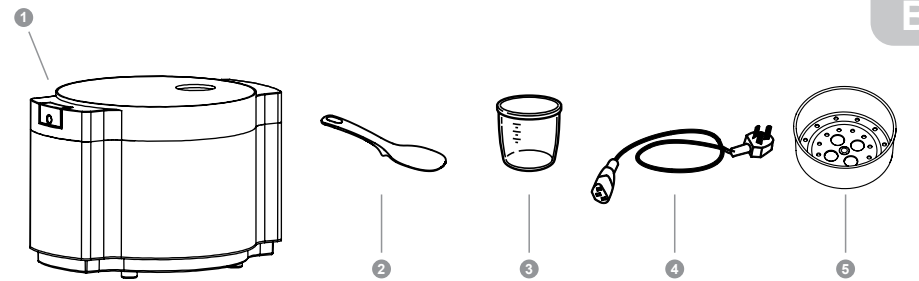
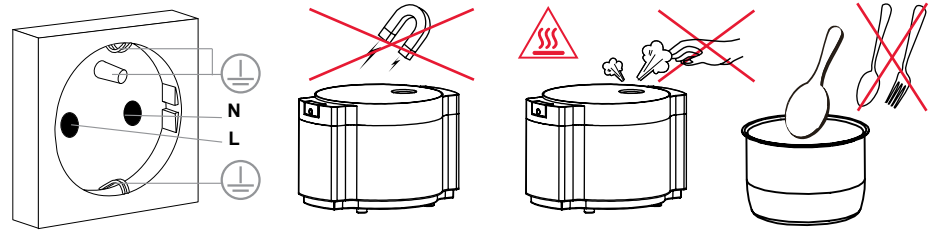
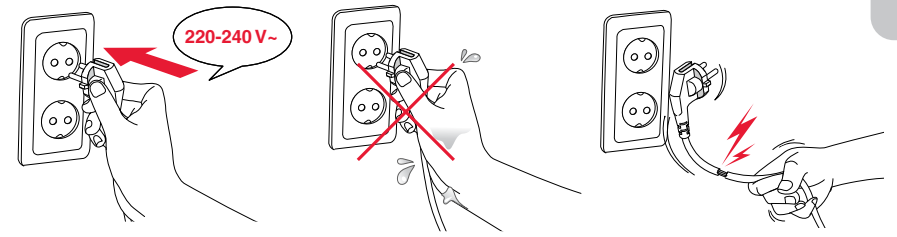

2

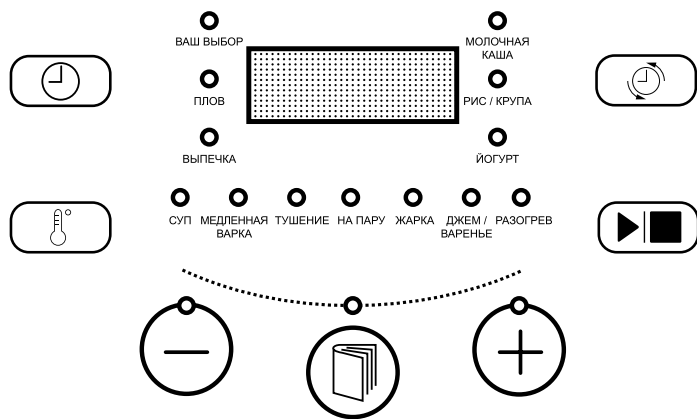

C

4

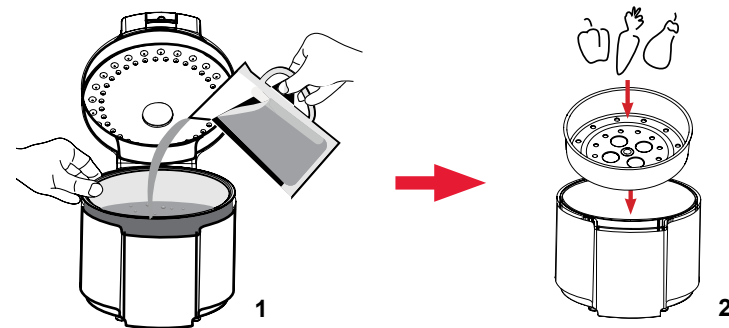

1

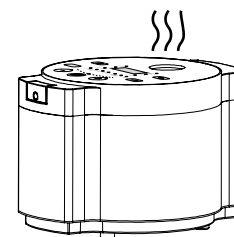

E

1

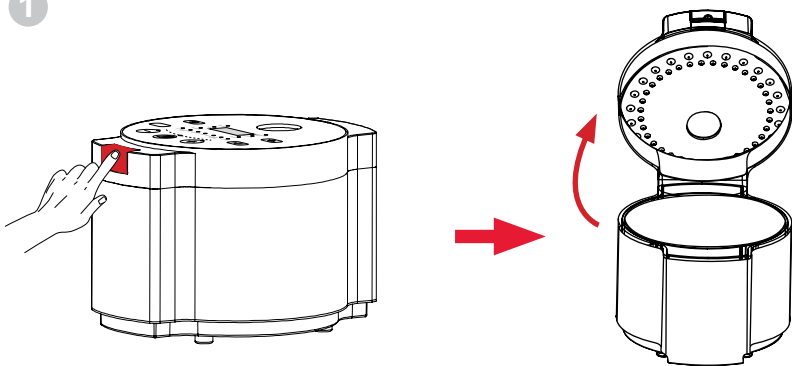

D

2

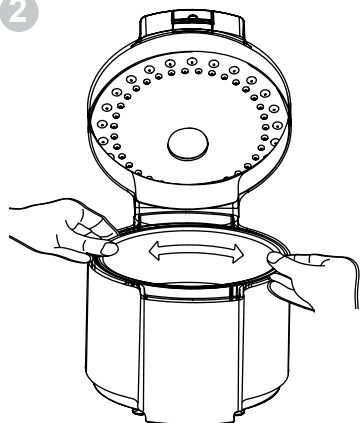

3

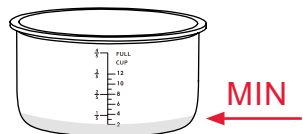
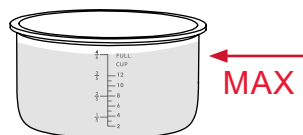

2

	×	×	✓
	✓	×	✓
	✓	✓	✓

ИНСТРУКЦИЯ ПО БЕЗОПАСНОСТИ, Рис. А



Символ опасности

Напоминание пользователю о высоком напряжении.



Символ предупреждения

Напоминание пользователю о необходимости проведения всех действий в соответствии с инструкцией.



Символ опасности ожога

Напоминание пользователю о высокой температуре.



При использовании электрических приборов следует соблюдать следующие меры предосторожности:

- Используйте прибор согласно данному руководству по эксплуатации.
- Устанавливайте прибор на устойчивую поверхность.
- Используйте только приспособления, входящие в комплект устройства.

- Чтобы предотвратить риск пожара или удара током, избегайте попадания в устройство воды и эксплуатации устройства в условиях высокой влажности. Если по каким-то причинам вода попала внутрь устройства, обратитесь в уполномоченный сервисный центр (УСЦ) OURSSON.

- Для электропитания прибора используйте электросеть с надлежащими характеристиками.
- Не используйте прибор в помещениях, где в воздухе могут содержаться пары легковоспламеняющихся веществ.

- Никогда самостоятельно не вскрывайте устройство – это может стать причиной поражения электрическим током, привести к выходу прибора из строя и аннулирует гарантийные обязательства производителя. Для ремонта и технического обслуживания обращайтесь только в сервисные центры, уполномоченные для ремонта изделий торговой марки OURSSON.

- При перемещении устройства из прохладного помещения в теплое и наоборот распылите его перед началом эксплуатации и подождите 1-2 часа, не включая.

- В целях предотвращения поражения электротоком не допускайте погружения проводов или всего изделия в воду.

- Будьте особенно осторожны и внимательны, если рядом с работающим прибором находятся дети.
- Не дотрагивайтесь до горячих поверхностей прибора, это может привести к травме.
- Шнур питания специально сделан относительно коротким во избежание риска получения травмы.
- Не допускайте свисания шнура через острый край стола или его касания нагретых поверхностей.
- Не подключайте данный прибор к сети, перегруженной другими электроприборами: это может привести к тому, что прибор не будет функционировать должным образом.
- Не устанавливайте изделие вблизи газовых и электрических плит, а также духовок.
- Не используйте прибор при поврежденном шнуре питания, а также в случаях, если нарушена нормальная работа изделия, если оно падало или было повреждено каким-либо другим образом.

- При отключении изделия от сети держитесь только за вилку, не тяните за провод – это может привести к повреждению провода или розетки и вызвать короткое замыкание.
- По окончании использования отключите изделие от сети.
- Оберегайте устройство от ударов, падений, вибраций и иных механических воздействий.
- Обязательно отключайте устройство от сети перед началом мойки.
- Не используйте изделие вне помещений.
- Этот прибор не предназначен для использования людьми (включая детей) с ограниченными физическими, сенсорными или умственными способностями, или нехваткой опыта и знаний. Они могут пользоваться прибором только под наблюдением человека, ответственного за их безопасность, или после инструктажа по безопасному использованию прибора. Не позволяйте детям играть с изделием.
- Настоящее изделие предназначено только для использования в быту.
- Не используйте при чистке прибора абразивные материалы и органические чистящие средства (спирт, бензин и т.д.). Для чистки корпуса прибора допускается использование небольшого количества нейтрального моющего средства.

РЕКОМЕНДАЦИИ

- Перед использованием устройства внимательно ознакомьтесь с руководством по эксплуатации. После чтения, пожалуйста, сохраните его для использования в будущем.
- Все иллюстрации, приведенные в данной инструкции, являются схематичными изображениями реальных объектов, которые могут отличаться от них.
- Сразу после вскрытия заводской упаковки (иногда в течение первых нескольких дней пользования прибором) может ощущаться посторонний запах, который не является признаком неисправности прибора и не влияет на его работоспособность. С течением времени посторонний запах выветривается.

ПРИМЕЧАНИЕ:

- Для устранения запаха после вскрытия упаковки, оставьте прибор на некоторое время без упаковки, чтобы посторонние запахи улетучились.
- Далее рекомендуется протереть чашу и внутреннюю крышку прибора мягкой влажной тканью, после чего поместить в чашу мультиварки ½ лимона и 0,5-1,0 л воды, установив программу «На пару» на 5-10 минут.



Эксплуатация данного прибора ни в коем случае не подразумевает применение к нему физической силы, так как это может привести к поломке изделия по вине пользователя.

- Для установки мультиварки выберите ровную твердую поверхность, которая обеспечивает достаточное место для вентиляции. Не накрывайте прибор во время работы. Над прибором не располагайте чувствительные к нагреву и пару поверхности и приборы.
- Не располагайте прибор рядом с магнитами и не помещайте магниты на прибор, Рис. А.
- Рекомендуется подключать мультиварку к сетевой розетке, имеющей заземление, Рис. А.



Запрещается использовать прибор без установленной в него чаши или с пустой чашей – без воды/продуктов внутри.

- Не используйте чашу не по назначению или для подогрева пищи на газовых, электрических плитах/ в печах и т.д.
 - Не оставляйте работающий прибор без присмотра. Не позволяйте детям подходить к работающей мультиварке.
- Пользуйтесь специальной пластиковой или деревянной ложкой во избежание повреждения антипригарного покрытия чаши, Рис. А.



- Будьте осторожны во время работы и по окончании – некоторые поверхности мультиварки могут нагреваться. Используйте кухонные рукавицы или прихватки. Не прикасайтесь к нагревательному элементу.



- Во избежание ожога горячим паром не наклоняйтесь над прибором во время приготовления или при открытии крышки мультиварки, Рис. А.

КОМПЛЕКТАЦИЯ, Рис. В

- | | |
|----------------------------------|-------|
| 1 Мультиварка | 1 шт. |
| 2 Ложка | 1 шт. |
| 3 Мерный стакан | 1 шт. |
| 4 Шнур питания | 1 шт. |
| 5 Чаша для приготовления на пару | 1 шт. |
| Руководство по эксплуатации | 1 шт. |
| Гарантийный талон | 1 шт. |

ЭЛЕМЕНТЫ КОНСТРУКЦИИ, Рис. С-1

- Крышка
- Система выхода пара
- LED-дисплей
- Панель управления
- Кнопка открытия крышки
- Чаша с антипригарным покрытием
- Корпус прибора

ПОДГОТОВКА ПРИБОРА К РАБОТЕ

Аккуратно достаньте изделие и его комплектующие из коробки. Удалите все упаковочные материалы и рекламные наклейки.

Обязательно сохраните на месте предупреждающие наклейки, наклейки-указатели (при наличии) и табличку с серийным номером изделия на его корпусе!

Протрите нагревательные поверхности влажной тканью, а корпус прибора сухой тканью.

Сохраняйте упаковку в течение всего гарантийного срока.

После вскрытия заводской упаковки нового прибора может ощущаться посторонний запах, который не является признаком неисправности прибора и не влияет на его работоспособность. Запах может сохраняться в течение первых нескольких дней пользования прибором, с течением времени запах выветривается.

ПРИМЕЧАНИЕ:

- Для устранения постороннего запаха нового прибора, оставьте его на некоторое время без упаковки, чтобы посторонние запахи улетучились.
- В случае стойкого присутствия постороннего запаха рекомендуем протереть все пластиковые части прибора мягкой салфеткой, смоченной 9%-ым раствором уксусной кислоты.

Рекомендации по очистке прибора Рис. Е.

ИСПОЛЬЗОВАНИЕ

Панель управления, Рис. С-2



Меню активируется однократным касанием и служит для выбора одной из 13 автоматических программ приготовления. Каждое касание переключает программу в списке меню на одну позицию. Сверху от названия программы загорается световой индикатор.



Старт/Отмена активируется однократным касанием и служит для запуска/отмены:

- выбранной программы приготовления
- времени «Отложенного старта»
- выбранного вручную времени приготовления (для всех программ)
- времени и температуры для программы «Ваш выбор».



Время приготовления. Служит для ручной установки длительности приготовления (для всех программ). Диапазон: 5 минут – 12 часов. Активируется однократным касанием. Для быстрой установки требуемого времени удерживайте сенсорную клавишу до тех пор, пока на дисплее не высветится требуемое значение времени. При достижении максимального значения, установка времени продолжится с начала диапазона.



Температура приготовления активируется однократным касанием и служит для ручной установки температуры приготовления для программы «Ваш выбор». Диапазон: 35 - 170°C, шаг – 5°C.



Служат для изменения времени приготовления во всех стандартных программах, для установки времени в программе «Отложенный старт», а так же для выбора времени и температуры в программе «Ваш выбор».



Отложенный старт позволяет отложить приготовление блюда на заданное время. Максимальное время отсрочки старта составляет 24 часа.

Дисплей, Рис. С-2

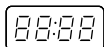

Индикация времени приготовления/отсрочки старта/подогрева.

Обозначения на шкале чаши мультиварки

Используйте таблицу ниже, чтобы определить количество добавляемой воды в чашу мультиварки. Обозначения с левой стороны шкалы соответствуют количеству воды в литрах.

Отметка на левой стороне шкалы чаши	Соответствие объёму воды, литр
0.6	1.5
1.0	2.2
1.4	3.0
1.8	3.5

ПРОГРАММЫ

С помощью кнопки на панели управления выберите одну из 13 автоматических программ приготовления: Ваш выбор, Плов, Выпечка, Суп, Медленная варка, Тушение, На пару, Жарка, Джем/Варенье, Разогрев, Йогурт, Рис/Крупа, Молочная каша. Параметры для 13 стандартных программ указаны в таблице «Программы приготовления».

Порядок действий, Рис. D:

- Откройте крышку мультиварки, нажав на кнопку , Рис. D-1.
- Поместите в чашу для приготовления ингредиенты согласно рецепту.



Убедитесь, что между нагревательным элементом и чашей нет посторонних предметов, а внешняя поверхность чаши и нагревательный элемент сухие и чистые.

- Удостоверьтесь, что чаша установлена правильно и имеет хороший контакт с нагревательным элементом. Для этого осторожно поверните чашу, Рис. D-2.



Не наполняйте чашу для приготовления выше максимального деления, а также меньше нижнего деления, Рис. D-3.

- Не доставайте чашу из мультиварки во время работы.
- Плотно закройте крышку .
 - Подключите прибор к сети электропитания. Раздастся звуковой сигнал. Мультиварка перейдет в режим ожидания, на дисплее начнет мигать индикация.
 - С помощью клавиши , выберите необходимую программу приготовления, под выбранной программой загорится световой индикатор, а на дисплее отобразится время приготовления. Вы можете изменить время приготовления в диапазоне, предусмотренном для каждой программы, или отложить начало старта (см. раздел «Изменение времени приготовления» и «Отложенный старт»).
 - Нажмите для запуска программы. В процессе приготовления на дисплее будет происходить обратный отсчет времени.

ПРИМЕЧАНИЕ:

Для программ «Жарка», «На пару», «Разогрев» обратный отчет времени начнется после достижения прибором заданной температуры, о чем проинформирует звуковой сигнал.

7. По окончании процесса приготовления прозвучит звуковой сигнал. Мультиварка автоматически запустит функцию «Поддержание тепла». Для ее отключения нажмите , после чего прибор перейдет в режим ожидания.

8. Аккуратно откройте крышку мультиварки, нажав на кнопку на крышке. Используйте прихватки или кухонные рукавицы, чтобы извлечь чашу из мультиварки.

Программа «Ваш выбор»

Универсальная программа для приготовления любых блюд. Вы можете в ручном режиме задавать требуемое время и температуру приготовления в диапазоне для программы «Ваш выбор» (см. таблицу «Программы приготовления»).

ФУНКЦИИ

Поддержание тепла.

Данная функция доступна для всех автоматических программ приготовления, за исключением программы «Жарка», «Выпечка», «Йогурт», «Разогрев». Длительность функции «Поддержание тепла» составляет 12 часов, температура – 70-75°C (см. таблицу «Программы приготовления»). Когда выбранная программа приготовления завершится, прибор автоматически запустит функцию «Поддержание тепла», на дисплее отобразится . Функцию «Поддержание тепла» можно выключить вручную. Для этого, после завершения работы выбранной программы, однократно нажмите , на дисплее отобразится , что свидетельствует о том, что прибор перешел в режим ожидания, функция «Поддержание тепла» отменена.

ПРИМЕЧАНИЕ:

- По истечении 12 часов в режиме «Поддержание тепла» мультиварка автоматически перейдет в режим ожидания.

- Не пользуйтесь режимом «Поддержание тепла» длительное время. Это может привести к пересушиванию или изменению цвета готового блюда.



«Поддержание тепла» недоступно для программы «Йогурт».

Изменение температуры приготовления.

Предусмотрено только для программы «Ваш выбор». Изменение температуры возможно в диапазоне 35 - 170°C, шаг 5°C (см. таблицу «Программы приготовления»).

Изменение времени приготовления.

Данная опция доступна для всех автоматических программ приготовления, а также для функции «Отложенный старт».

- Выберите программу приготовления, как описано в разделе «Порядок действий». На дисплее отобразится автоматически заданное время приготовления для выбранной программы.
- Для изменения автоматически заданного времени нажмите клавишу .
- При помощи кнопок и установите требуемое время приготовления в диапазоне времени, предусмотренном для каждой программы (см. раздел «Программы приготовления»).
- Для запуска программы нажмите кнопку .

Отложенный старт.

Позволяет отложить приготовление блюда на за-

данное время. Максимальное время отсрочки старта составляет 24 часа.



Не откладывайте старт на длительное время, если блюдо содержит скоропортящиеся ингредиенты.

При помощи выберите требуемую программу. Нажмите , на дисплее отобразится стандартно заданное время отсрочки старта, которое можно изменить в большую или меньшую сторону с помощью клавиш (шаг 30 минут) и (шаг 10 минут), соответственно. Для быстрого изменения значения нажмите и удерживайте нужную кнопку. При достижении максимального значения установка времени продолжится с начала диапазона.

Использование чаши для приготовления на пару.

Для приготовления продуктов на пару можно использовать специальную чашу-пароварку .

- Откройте крышку мультиварки .
- Налейте в рабочую чашу воду, согласно рецепту, Рис. D-4-1.
- Установите чашу для приготовления на пару внутрь рабочей чаши , Рис. D-4-2.
- Разместите необходимые ингредиенты в чаше для приготовления на пару.
- Закройте крышку .
- Выберите программу «На пару» и запустите ее, нажав на клавишу .

ПРОГРАММЫ ПРИГОТОВЛЕНИЯ

Стандартная программа приготовления	Время программы	Диапазон регулировки времени (шаг)	Время отсрочки старта программы	Температура приготовления	Диапазон регулировки температуры	Поддержание тепла (70-75°C)	Начало обратного отсчета времени
Ваш выбор	30 мин	5 мин - 12 ч (1 мин)	1 - 24 ч	100°C	35-170°C (шаг 5°C)	да/12 ч	После старта программы
Плов	30 мин	15 мин - 1 ч (5 мин)	1 - 24 ч	110°C	–	да/12 ч	После старта программы
Рис/крупа	25 мин	5 - 40 мин (1 мин)	1 - 24 ч	100°C	–	да/12 ч	После старта программы
Медленная варка	60 мин	1 ч - 8 ч (30 мин)	1 - 24 ч	85°C	–	да/12 ч	После старта программы
Джем/варенье	60 мин	30 мин - 4 ч (5 мин)	1 - 24 ч	105°C	–	да/12 ч	После старта программы
Тушение	30 мин	20 мин - 12 ч (10 мин)	1 - 24 ч	100°C	–	да/12 ч	После старта программы
На пару	35 мин	5 мин - 1 ч (5 мин)	1 - 24 ч	115-120°C	–	да/12 ч	После достижения прибором заданной температуры (звуковой сигнал)
Жарка	15 мин	5 мин - 1 ч (1 мин)	1 - 24 ч	170°C	–	нет	После достижения прибором заданной температуры (звуковой сигнал)

Стандартная программа приготовления	Время программы	Диапазон регулировки времени (шаг)	Время отсрочки старта программы	Температура приготовления	Диапазон регулировки температуры	Поддержание тепла (70-75°C)	Начало обратного отсчета времени
Суп	40 мин	10 мин - 4 ч (5 мин)	1 - 24 ч	100°C	–	да/12 ч	После старта программы
Молочная каша	25 мин	5 мин - 1 ч (1 мин)	1 - 24 ч	96-98°C	–	да/12 ч	После старта программы
Выпечка	50 мин	5 мин - 2 ч (5 мин)	1 - 24 ч	150-160°C	–	нет	После старта программы
Йогурт	8 ч	6 ч - 12 ч (30 мин)	-	38-40°C	–	нет	После старта программы
Разогрев	20 мин*	10 мин - 2,5 ч (5 мин)	1 - 24 ч	90°C*	–	нет	После достижения прибором заданной температуры (звуковой сигнал)

* При использовании программы «Разогрев» рекомендуется периодически помешивать блюдо для его более равномерного прогрева и исключения пригорания продукта. При необходимости, программу можно завершить досрочно, если блюдо нагрелось до желаемой температуры раньше завершения программы.

В ПРОЦЕССЕ РАБОТЫ

Все программы выполняются без давления, поэтому вы можете открывать крышку на любом этапе приготовления – помешивать, добавлять специи, другие ингредиенты или жидкости.



При открывании крышки мультиварки в процессе приготовления соблюдайте меры осторожности, не допускайте контакта с горячим паром во избежание ожогов.

ПРИМЕЧАНИЕ:

- Не рекомендуется готовить ракообразных/ моллюсков вместе с панцирем, а также другие продукты с острыми частями, во избежание повреждения поверхности чаши.

ТРЕБОВАНИЯ К ИСПОЛЬЗОВАНИЮ ЧАШИ

- Во избежание повреждения антипригарного покрытия чаши, для перемешивания и извлечения продуктов используйте специально предназначенные для этого аксессуары - деревянные, силиконовые или мягкие пластиковые лопатки и ложки.
- Запрещено использовать чашу в качестве ёмкости для смешивания, взбивания или измельчения ингредиентов.
- Если в процессе эксплуатации целостность внутреннего покрытия чаши была нарушена, чашу необходимо заменить на аналогичную.

ЧИСТКА И УХОД, РИС. Е



Очищайте все детали прибора сразу после его использования.

- Перед очисткой отключите прибор от сети и дайте ему полностью остыть, Рис. Е-1.
- Протрите корпус прибора влажной тканью. Используйте сухую мягкую салфетку для ухода за панелью управления.
- При чистке любых частей мультиварки запрещено использовать жёсткие губки и абразивные или агрессивные моющие средства.



Никогда не погружайте прибор в воду из-за опасности поражения током.

- Промойте чашу для приготовления, чашу для приготовления на пару, ложку и мерный стакан в теплой мыльной воде, после чего сполосните их чистой водой и тщательно высушите. Внутреннюю поверхность крышки и уплотнительное кольцо (несъемное) тщательно протрите мягкой тканью, смоченной в мыльном растворе. Вытрите насухо. Некоторые части прибора можно мыть в посудомоечной машине, Рис. Е-2. **Температура в посудомоечной машине не должна превышать 60°C.**
- Тщательно высушите все детали.

Примечание:

Для того чтобы избавиться от запаха во внутренней камере мультиварки, налейте 0,5-1 л воды в чашу для приготовления и добавьте 1/2 лимона. Включите режим НА ПАРУ на 5-10 минут.

ХРАНЕНИЕ

Храните прибор в сухом, прохладном и вентилируемом месте, вдали от воспламеняющихся и взрывоопасных веществ.

УТИЛИЗАЦИЯ

В целях защиты окружающей среды не выбрасывайте устройство в обычные мусорные баки. Утилизируйте в соответствии с действующими нормативами.

КОДЫ ОШИБОК

Код ошибки	Возможная причина неисправности	Возможное решение
E0	Защита от перегрева	Отключите прибор, дайте ему полностью остыть, перезапустите.
E1	Обрыв нижнего термодатчика	Обратитесь в сервисный центр
E2	Короткое замыкание нижнего термодатчика	
E3	Обрыв верхнего термодатчика	
E4	Короткое замыкание верхнего термодатчика	

ПРИМЕЧАНИЕ:

- В некоторых случаях, причиной возникновения кода ошибки может быть случайный системный сбой. Отключите прибор от сети, дайте ему остыть в течение 10-15 минут, затем подключите заново.

- В некоторых случаях причиной перегрева устройства может быть попадание частиц продуктов на нагревательный элемент. Отключите прибор, затем аккуратно удалите из нагревательного элемента посторонние предметы.

ВОЗМОЖНЫЕ НЕПОЛАДКИ И СПОСОБЫ ИХ УСТРАНЕНИЯ

Возможная проблема	Причины	Способы решения
Прибор не включается	1. Кабель электропитания не подключен к сети. 2. Отсутствует напряжение в сети электропитания.	1. Удостоверьтесь, что кабель электропитания подключен к сети. 2. Отключите прибор от сети электропитания и дождитесь нормализации напряжения.
Крышка закрывается неплотно	Возможно, налипшая пища на уплотнительном кольце мешает крышке закрыться правильно.	Проверьте устройство на наличие посторонних предметов и загрязнений.
Блюдо приготовлено не полностью	1. Не соблюдены пропорции ингредиентов и воды. 2. Загружено слишком большое количество ингредиентов. 3. Выбрана неверная программа	1. Соблюдайте пропорции ингредиентов согласно рецептам. Проверьте качество ингредиентов. Увеличьте время приготовления. 2. Не наполняйте чашу выше максимального уровня. 3. Выберите верную программу
Пар или жидкость выходит между крышкой и мультиваркой	1. Загружено слишком большое количество ингредиентов/воды в чаше. 2. Не соблюдены пропорции ингредиентов и воды. 3. Крышка закрыта неправильно.	1. Не наполняйте чашу выше максимального уровня. 2. Соблюдайте пропорции ингредиентов согласно рецептам. 3. Закройте крышку в соответствии с описанием выше.
Нагревательный элемент не нагревается	1. Нагревательная пластина неисправна 2. Перегорел предохранитель 3. Неисправность платы	Обратитесь в сервисный центр.

ТЕХНИЧЕСКИЕ ХАРАКТЕРИСТИКИ

Технические характеристики	
Модель	PM5016SD
Потребляемая мощность, Вт.	Max 900
Параметры электропитания	220-240 В~ ; 50Гц
Объем чаши / Полезный объем	5 литров / 3,5 литра
Температура транспортировки	от -25°C до +35°C
Температура эксплуатации	от +5°C до +35°C
Температура хранения	от 0°C до +35°C
Требования к влажности воздуха при хранении, транспортировке и эксплуатации	15-70% без образования конденсата
Класс защиты	I
Размеры прибора, мм (ВхШхГ)	335x265x245
Вес прибора, кг	3,2

*Продукция должна храниться в сухих, проветриваемых складских помещениях при температуре не ниже - 25°C.

СЕРТИФИКАЦИЯ ПРОДУКЦИИ

Информацию о сертификате соответствия смотрите на сайте <http://www.oursson.ru> или спрашивайте копию у продавца.



Ремонт прибора должен производиться только квалифицированным специалистом уполномоченного сервисного центра OURSSON.

СЕРВИСНОЕ ОБСЛУЖИВАНИЕ

Компания OURSSON выражает вам огромную признательность за выбор нашей продукции. Мы сделали все возможное, чтобы данное изделие удовлетворяло вашим запросам, а качество соответствовало лучшим мировым образцам. В случае, если ваше изделие марки OURSSON будет нуждаться в техническом обслуживании, просим вас обращаться в один из Уполномоченных Сервисных Центров (далее – УЦЦ). С полным списком УЦЦ и их точными адресами вы можете ознакомиться на сайте www.oursson.ru, а также позвонив по номеру телефона бесплатной горячей линии OURSSON.

В случае возникновения вопросов или проблем, связанных с продукцией OURSSON, просим вас обращаться в письменном виде в организацию, уполномоченную на принятие и удовлетворение требований потребителей в отношении товара ненадлежащего качества, либо по электронной почте info@oursson.ru.

Условия Гарантийных обязательств OURSSON:

- Гарантийные обязательства OURSSON, предоставляемые УЦЦ OURSSON, распространяются только на модели, предназначенные OURSSON для производства или поставок и реализации на территории страны, где предоставляется гарантийное обслуживание, приобретенные в этой стране, прошедшие сертификацию на соответствие стандартам этой страны, а также маркированные официальными знаками соответствия.
- Гарантийные обязательства OURSSON действуют в рамках законодательства о защите прав потребителей и регулируются законодательством страны, на территории которой они предоставлены, и только при условии использования изделия исключительно для личных, семейных или домашних нужд. Гарантийные обязательства OURSSON не распространяются на случаи использования товаров в целях осуществления предпринимательской деятельности либо в связи с приобретением товаров в целях удовлетворения потребностей предприятий, учреждений, организаций.
- OURSSON устанавливает на свои изделия следующие сроки службы и гарантийные сроки:

Название продукта	Срок службы, месяцев с даты покупки	Гарантийный срок, месяцев со дня покупки
Микроволновые печи, хлебопечи, индукционные плиты	60	12
Мультиварки, кухонные процессоры, кухонные машины, электрические чайники, электрические грили, блендеры, миксеры, мясорубки, тостеры, термопоты, ростеры, кофеварки, пароварки, соковыжималки, измельчители, блинницы, вафельницы, пончницы, дегидраторы, йогуртницы, ферментаторы, минидуховки,	36	12

Название продукта	Срок службы, месяцев с даты покупки	Гарантийный срок, месяцев со дня покупки
морозильники, холодильники, автоматические кофемашины, вспениватели	36	12
Кухонные весы, сифоны	24	12

- Гарантийные обязательства OURSSON не распространяются на перечисленные ниже принадлежности изделия, если их замена предусмотрена конструкцией и не связана с разборкой изделия:
 - Элементы питания.
 - Чехлы, ремни, шнуры для переноски, монтажные приспособления, инструмент, документацию, прилагаемую к изделию.
 - Аксессуары, входящие в комплект изделия, за исключением их отсутствия или наличия производственного брака.
- Гарантия не распространяется на недостатки, возникшие в изделии вследствие нарушения потребителем правил использования, хранения или транспортировки товара, действия третьих лиц или непреодолимой силы, включая, но не ограничиваясь следующими случаями:
 - Если недостаток товара явился следствием небрежного обращения, применения товара не по назначению, нарушения условий и правил эксплуатации, изложенных в инструкции по эксплуатации, в том числе вследствие воздействия высоких или низких температур, высокой влажности или запыленности, следах вскрытия корпуса прибора и/или самостоятельного ремонта, несоответствия Государственным стандартам параметров питающих сетей, попадания внутрь корпуса жидкости, насекомых и других посторонних предметов, веществ, а также длительного использования изделия в предельных режимах его работы.
 - Повреждения и дефекты, вызванные качеством воды и отложением накипи (очистка от накипи и чистка не входит в гарантийное обслуживание и должна РЕГУЛЯРНО производиться Вами самостоятельно).
 - Если недостаток товара явился следствием несанкционированного тестирования товара или попыток внесения любых изменений в его конструкцию или его программное обеспечение, в том числе ремонта или технического обслуживания в неуполномоченной OURSSON ремонтной организации.
 - Если недостаток товара явился следствием использования нестандартных (нетиповых) и (или) некачественных принадлежностей, аксессуаров, запасных частей, элементов питания.
 - Если недостаток товара связан с его применением совместно с дополнительным оборудованием (аксессуарами), отличным от дополнительного оборудования, рекомендованного OURSSON к применению с данным товаром. OURSSON не несет ответственность за качество дополнительного оборудования (аксессуаров), произведенного

третьими лицами, за качество работы своих изделий совместно с таким оборудованием, а также за качество работы дополнительного оборудования производства компании OURSSON совместно с изделиями других производителей.

- Недостатки товара, обнаруженные в период срока службы, устраняются уполномоченными на это ремонтными организациями (УЦЦ). В течение гарантийного срока устранение недостатков производится бесплатно при предъявлении оригинала заполненного гарантийного талона и документов, подтверждающих факт и дату заключения договора розничной купли-продажи (товарный, кассовый чек и т. п.). В случае отсутствия указанных документов гарантийный срок исчисляется со дня изготовления товара. При этом следует учитывать:
 - Настройка и установка (сборка, подключение и т. п.) изделия, описанная в документации, прилагаемой к нему, не входит в объем гарантийных обязательств OURSSON и могут быть выполнены как самим пользователем, так и специалистами большинства уполномоченных сервисных центров соответствующего профиля на платной основе.
 - Работы по техническому обслуживанию изделий (чистка и смазка движущихся частей, замена расходных материалов и принадлежностей и т. п.) производятся на платной основе.
- OURSSON не несет ответственности за возможный вред, прямо или косвенно нанесенный своей продукцией людям, домашним животным, имуществу в случае, если это произошло в результате несоблюдения правил и условий эксплуатации, хранения, транспортировки или установки изделия; умышленных или неосторожных действий потребителя или третьих лиц.
- Ни при каких обстоятельствах OURSSON не несет ответственности за какой-либо особый, случайный, прямой или косвенный ущерб или убытки, включая, но не ограничиваясь перечисленным, упущенную выгоду, убытки, вызванные перерывами в коммерческой, производственной или иной деятельности, возникающие в связи с использованием или невозможностью использования изделия.
- Вследствие постоянного совершенствования продукции элементы дизайна и некоторые технические характеристики продукта могут быть изменены без предварительного уведомления со стороны производителя.

Использование изделия по истечении срока службы

- Срок службы, установленный OURSSON для данного изделия, действует только при условии использования изделия исключительно для личных, семейных или домашних нужд, а также соблюдении потребителем правил эксплуатации, хранения и транспортировки изделия. При условии аккуратного обращения с изделием и соблюдения правил эксплуатации фактический срок службы может превышать срок службы, установленный OURSSON.
- По окончании срока службы изделия вам необходимо обратиться в Уполномоченный сервисный центр

для проведения профилактического обслуживания изделия и определения его пригодности к дальнейшей эксплуатации. Работы по профилактическому обслуживанию изделия и его диагностике выполняются сервисными центрами на платной основе.

- OURSSON не рекомендует продолжать эксплуатацию изделия по окончании срока службы без проведения его профилактического обслуживания в Уполномоченном сервисном центре, т. к. в этом случае изделие может представлять опасность для жизни, здоровья или имущества потребителя.

Утилизация изделия

Этот бытовой электроприбор имеет обозначение согласно требованиям Директивы ЕС 2002/96/EG об отслуживших свой срок электрических и электронных приборах (waste electrical and electronic equipment – WEEE). После окончания срока службы изделия его нельзя выбрасывать вместе с обычным бытовым мусором. Вместо этого оно подлежит сдаче на утилизацию в соответствующий пункт приема электрического и электронного оборудования для последующей переработки и утилизации в соответствии с федеральным или местным законодательством. Обеспечивая правильную утилизацию данного продукта, вы помогаете сберечь природные ресурсы и предотвращаете ущерб для окружающей среды и здоровья людей, который возможен в случае ненадлежащего обращения. Более подробную информацию о пунктах приема и утилизации данного продукта можно получить в местных муниципальных органах или на предприятии по вывозу бытового мусора.



Дата производства

Каждому изделию присваивается уникальный серийный номер в виде буквенно-цифрового ряда и дублируется штрих-кодом, который содержит следующую информацию: название товарной группы, дату производства, порядковый номер изделия. Серийный номер располагается на задней панели продукта, на упаковке и в гарантийном талоне.



Серийный номер располагается на задней панели продукта, на упаковке и в гарантийном талоне.

- 1 Первые две буквы – соответствие товарной группе (мультиварка/скороварка - PM).
- 2 Первые две цифры – год производства.
- 3 Вторые две цифры – месяц производства.
- 4 Последние цифры – порядковый номер изделия.



Во избежание недоразумений убедительно просим вас внимательно изучить Руководство по эксплуатации изделия и условия гарантийных обязательств, проверить правильность заполнения гарантийного талона. Гарантийный талон действителен только при наличии правильно и четко указанных: модели, серийного номера изделия, даты покупки, четких печатей фирмы-продавца, подписи покупателя. Серийный номер и модель изделия должны соответствовать указанным в гарантийном талоне. При нарушении этих условий, а также в случае, когда данные, указанные в гарантийном талоне, изменены или стерты, талон признается недействительным.



Горячая линия OURSSON обеспечивает полную информационную поддержку деятельности компании. Профессиональные операторы быстро ответят на любой интересующий вас вопрос. Вы можете обращаться в единый центр по вопросам сервисного сопровождения, для рекомендаций специалистов по настройке и подключению, для информирования о местах продаж, с вопросами о рекламных акциях и розыгрышах, проводимых компанией, а также с любыми другими вопросами о деятельности компании.

Есть вопросы? Звоните, мы поможем!

Телефон горячей линии OURSSON (бесплатные звонки на территории РФ):

8 800 100 8 708

Время работы горячей линии:

понедельник-пятница с 10:00 до 20:00 (по московскому времени); без выходных, 7 дней в неделю.

Настоящая инструкция является объектом охраны в соответствии с международным и российским законодательством об авторском праве. Любое несанкционированное использование инструкции, включая копирование, тиражирование и распространение, но не ограничиваясь этим, влечет применение к виновному лицу гражданско-правовой ответственности, а также уголовной ответственности в соответствии со статьей 146 УК РФ и административной ответственности в соответствии со статьей 7.12 КоАП РФ (ст.150.4 КоАП в старой редакции).

Контактная информация:

1. Изготовитель товара – Zhongshan Hugsheep Electric Appliance Co., Ltd, No. 68 Donghai six Road , Dongfeng Town, Zhongshan city Guangdong, China.
2. Организация, уполномоченная на принятие и удовлетворение требований потребителей в отношении товара ненадлежащего качества (уполномоченное изготовителем лицо), – ООО «ОПСОН», 125445, Москва, Ленинградское шоссе, д. 65, стр. 3.
3. Информация о сертификации продукта доступна на сайте www.oursson.ru.
4. Импортёр продукции OURSSON: РФ и/или страны ЕТС: смотрите информацию на упаковке товара.

OURSSON
Сделано в КНР



www.oursson.ru